

1.3.1 Requêtes

En informatique, une requête (en anglais *query*) est une demande de consultation, effectuée par un programme *client* à l'attention d'un programme *serveur*.

- Le programme **client** représente l'utilisateur, il s'agit du programme qui enregistre la demande de l'utilisateur, la transmet au serveur, puis met en forme visuellement la réponse du serveur.
- Les données sont centralisées au niveau du **serveur**, chargé de la gestion, de la manipulation et du stockage des données. Il traite la requête, consulte les données et transmet le résultat au client.

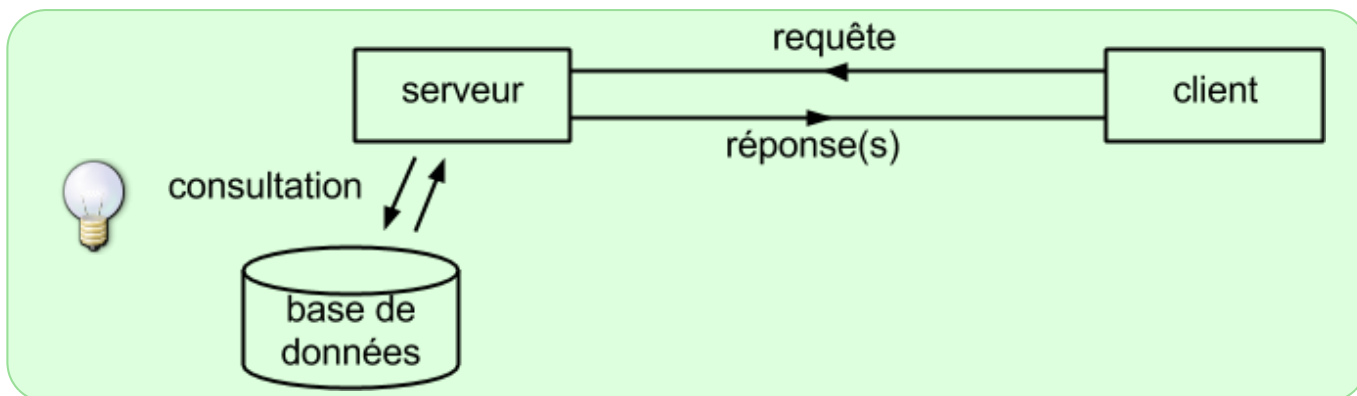

La requête peut être une simple référence vers un fichier, ou être l'expression d'une recherche plus spécifique (consultation de certaines fiches d'un fichier, croisement d'information (entre plusieurs fichiers), etc...). Dans ce cas, il est nécessaire d'utiliser un langage de requête (le plus souvent [SQL](#)).

On distingue quatre grands types de requêtes (approche "CRUD"):

- **Création (Create)** : ajout de nouvelles données dans la base
- **Lecture/recherche (Read)** : consultation du contenu de la base
- **Mise à jour (Update)** : changement du contenu existant
- **Suppression (Delete)** : suppression des données obsolètes

Lors d'une consultation de type lecture/recherche, il y a souvent plusieurs réponses qui correspondent à la demande. Le résultat d'une requête prend donc la forme d'un ensemble de réponses. Ces réponses sont éventuellement classées, selon la valeur d'un certain identifiant, ou selon le degré de pertinence.

Exemples :

- requêtes http : demande de consultation d'une page web (= référence vers un fichier)
- moteur de recherche : recherche de pages contenant les mots-clés spécifiés
- bases de données : utilisation d'un langage de requête :

```
SELECT *  
FROM Eleves  
WHERE NOM = 'Dugenou'
```

Up : 1.3 Consultation et mise à jour Next : 1.3.2 Transport et flux de données

From:
<https://wiki.centrale-med.fr/informatique/> - **WiKi informatique**

Permanent link:
https://wiki.centrale-med.fr/informatique/public:std-3:cm1:generalites:1.3_consultation_et_mise_a_jour:1.3.1_requetes

Last update: **2016/09/05 13:20**

